

# Status opis techniczny



**.mdd**

## Fabryka Mebli Biurowych MDD od wielu lat zajmuje czołowe miejsce wśród producentów w segmencie mebli biurowych.

O jakości naszych wyrobów świadczą zdobywane wyróżnienia oraz stale wzrastające zapotrzebowanie na oferowane przez nas produkty.

Realia dzisiejszego rynku wymagają ciągłego doskonalenia jakości na wszystkich szczeblach działalności nowoczesnej firmy. Dotyczy to w szczególności obsługi handlowej, marketingu, jakości produktu, a także jakości procesów przebiegających wewnątrz przedsiębiorstwa. MDD z pewnością należy do tych przedsiębiorstw, które dbają o realizację wyżej wymienionych warunków będących podstawą sukcesu ekonomicznego firmy.

Stale inwestycje w istniejący park maszynowy, optymalizacja systemów zarządzania oraz rozbudowa powierzchni hal produkcyjnych pozwalają zminimalizować czas potrzebny na wyprodukowanie gotowego produktu o najwyższej jakości.

## Potwierdzeniem długoletniego doświadczenia w zakresie produkcji mebli biurowych jest lista referencyjna firm i instytucji, które doceniły naszą sprawność funkcjonowania i kompleksową obsługę.

### Jednym z naszych głównych priorytetów jest dbałość o środowisko naturalne.

Stale inwestujemy w nowoczesny i energooszczędny sprzęt oraz kładziemy nacisk na segregację odpadów przemysłowych. MDD posiada liczne certyfikaty, potwierdzające wyjątkową dbałość i zaangażowanie w utylizację odpadów. Dbamy, aby wszystkie wykorzystywane przez nas surowce były przyjazne środowisku, dlatego też możemy się cieszyć wysokim współczynnikiem recyklingu naszych produktów, który kształtuje się na poziomie 95%.



## Informacje ogólne:

### Gwarancja:

Produkty MDD - **2 lata**  
(meble montowane przez MDD  
- **5 lat**)

Komponenty elektryczne oraz  
tkaniny - **2 lata**.

### Certyfikat - płyta melaminowana:



### Montaż:

Produkt dostarczany w elementach

### Pakowanie:

karton, wąż siatkowy

### Zgodność z normami:

PN-EN 527-2:2017-02  
PN-EN 14073-2:2006

### Gęstości płyt:

12 mm - 690 - 750 kg/m<sup>3</sup>  
18 mm - 650 - 690 kg/m<sup>3</sup>  
28 mm - 610 - 630 kg/m<sup>3</sup>  
36 mm - 610 - 630 kg/m<sup>3</sup>

Status	Data sporządzenia 21.08.2019	Dane zawarte w niniejszym dokumencie ważne są w dniu przygotowania. Zmiana produktu, jeśli nie wpływa na podstawowe cechy, nie wymaga systematycznej aktualizacji dokumentu.	strona 2/11
			informacje ogólne

## Biurka

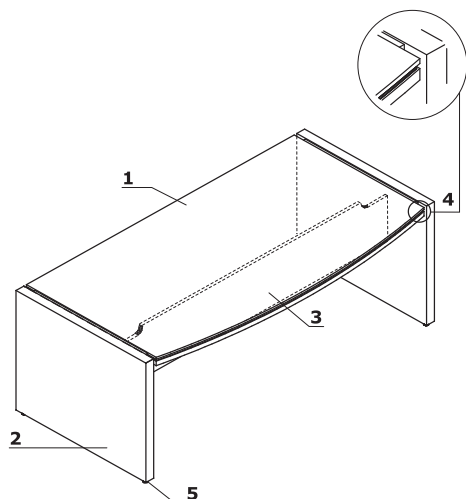

1. **Błat roboczy** - płyta melaminowana 52 mm (12+12+28 mm), obrzeża ABS
2. **Noga** - płyta melaminowana 52 mm, obrzeża ABS
3. **Łączyna** - płyta melaminowana 18 mm, obrzeża ABS
4. **Pogrubiacz** - płyta melaminowana 12 mm, kolor: 154 - antracyt
5. **Regulatory poziomu** - regulacja w zakresie 10 mm

## Przystawki do biurka

www.mdd.eu

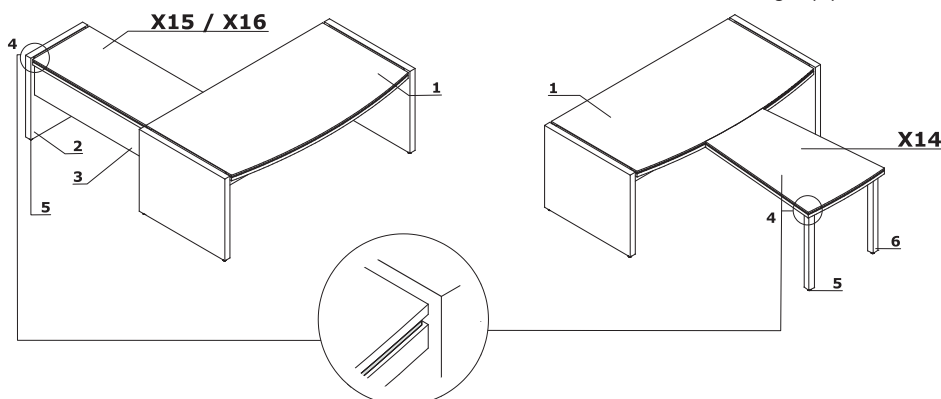

1. **Błat roboczy** - płyta melaminowana 52 mm (12+12+28 mm), obrzeża ABS
2. **Noga** - płyta melaminowana 52 mm, obrzeża ABS
3. **Łączyna** - płyta melaminowana 18 mm, obrzeża ABS
4. **Pogrubiacz** - płyta melaminowana 12 mm, kolor: 154 - antracyt
5. **Regulator poziomu** - regulacja w zakresie 5 mm
6. **Noga** - płyta melaminowana 61x61 mm, obrzeża ABS

UWAGI - X14 przystawka przednia, X15 przystawka prawa, X16 przystawka lewa

## Przykładowe usytuowania mediaportów

- Listwa S91E - usytuowanie A,B (1szt.);
- Mediaport S91E - 2x 230V, 2x RJ45

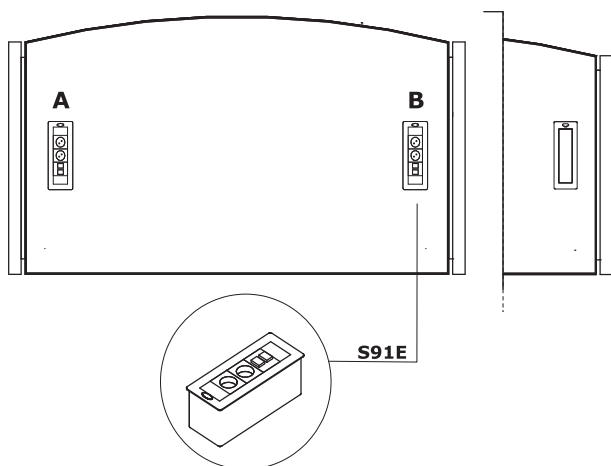

<b>Status</b>	Data sporządzenia 21.08.2019	Dane zawarte w niniejszym dokumencie ważne są w dniu przygotowania. Zmiana produktu, jeśli nie wpływa na podstawowe cechy, nie wymaga systematycznej aktualizacji dokumentu.	strona 3/11
			<b>opis techniczny</b>

## Stoły konferencyjne i stoliki z podstawą płytową

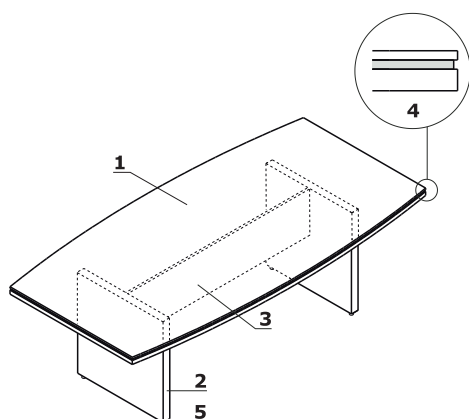

1. **Błat roboczy** - płyta melaminowana 52 mm (12+12+28 mm), obrzeża ABS
2. **Noga** - płyta melaminowana 52 mm, obrzeża ABS
3. **Łączyna** - płyta melaminowana 18 mm, obrzeża ABS
4. **Pogrubiacz** - płyta melaminowana 12 mm, kolor: 154 - antracyt
5. **Regulator poziomy** - regulacja w zakresie 5 mm

## Stoły konferencyjne i stoliki z podstawą talerzową

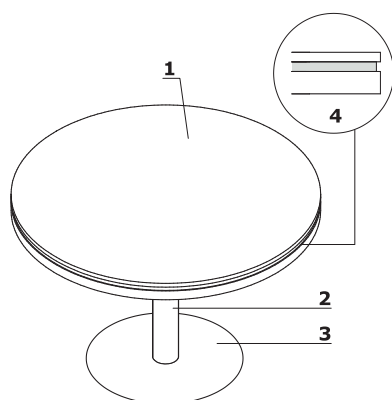

1. **Błat roboczy** - płyta melaminowana 52 mm (12+12+28 mm), obrzeża ABS
2. **Kolumna** - metal malowany proszkowo
3. **Talerz** - stal nierdzewna
4. **Pogrubiacz** - płyta melaminowana 12 mm, kolor: 154 - antracyt

## Kontenery mobilne

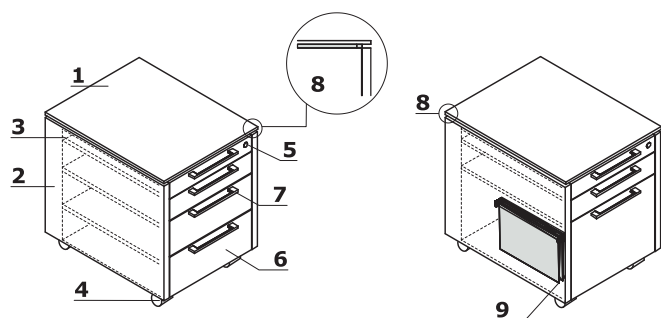

1. **Wieniec górny** - płyta melaminowana 12 mm, obrzeża ABS
2. **Boki** - płyta melaminowana 28 mm, obrzeża ABS
3. **Osobna szuflada piórnikowa**
4. **Kółka** - Ø50 mm, dwa z hamulcem
5. **Zamek centralny** - łamany klucz
6. **Front** - płyta melaminowana 18 mm, obrzeża ABS
7. **Uchwyt** - aluminium
8. **Pogrubiacz** - kolor M154 - antracyt półmat
9. **Szuflada filowa** - prowadnice kulkowe, max. obciążenie 30 kg, wysunięcie 100%

<b>Status</b>	Data sporządzenia 21.08.2019	Dane zawarte w niniejszym dokumencie ważne są w dniu przygotowania. Zmiana produktu, jeśli nie wpływa na podstawowe cechy, nie wymaga systematycznej aktualizacji dokumentu.	strona 4/11
			<b>opis techniczny</b>

## Szafy i regały

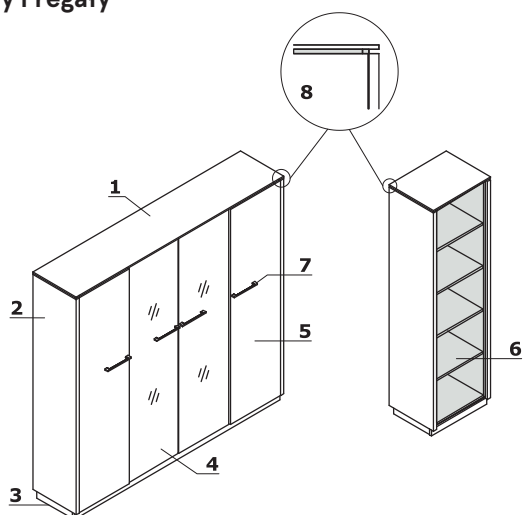

1. **Wieniec górny** - płyta melaminowana 12 mm, obrzeża ABS
2. **Boki** - płyta melaminowana 28 mm, obrzeża ABS
3. **Cokół** - płyta melaminowana 18 mm, obrzeża ABS
4. **Front szklany** - szkło hartowane bezbarwne 5 mm, typu float
5. **Front** - płyta melaminowana 18 mm, obrzeża ABS, zawias zwykły 110°
6. **Korpus** - płyta melaminowana 18 mm, kolor 154 - antracyt
7. **Uchwyt** - aluminium
8. **Pogrubiacz** - kolor M154 - antracyt półmat

UWAGI - Szafy nie posiadają zamka. Istnieje możliwość montażu zamków dwupunktowych baskwilowych tylko do drzwi płytowych za dopłatą 88zł/szt. Każde skrzydło musi posiadać osobny zamek, na końcu symbolu wyrobu należy dopisać literę "Z" np. X51Z.

<b>Status</b>	Data sporządzenia 21.08.2019	Dane zawarte w niniejszym dokumencie ważne są w dniu przygotowania. Zmiana produktu, jeśli nie wpływa na podstawowe cechy, nie wymaga systematycznej aktualizacji dokumentu.	strona 5/11
			<b>opis techniczny</b>

Przykładowe usytuowania mediaportów

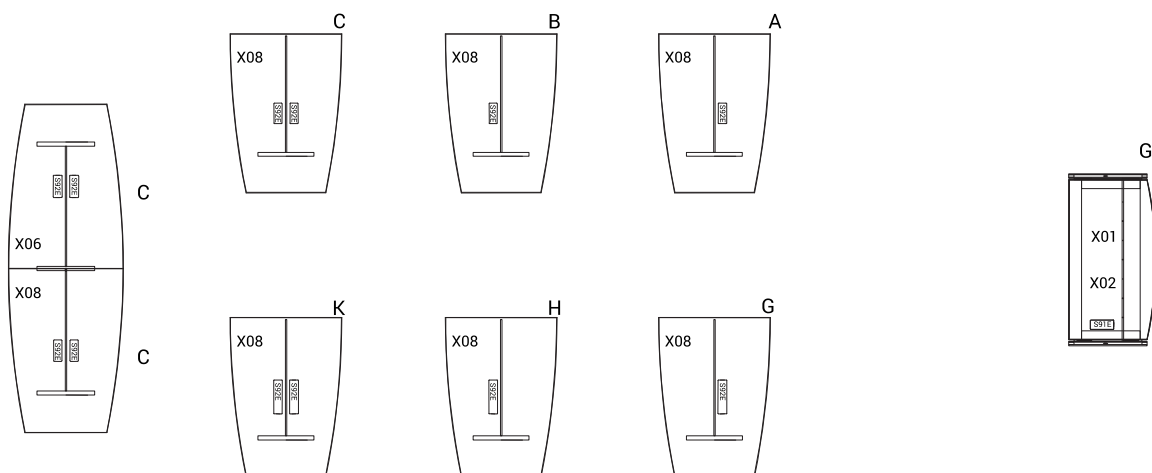
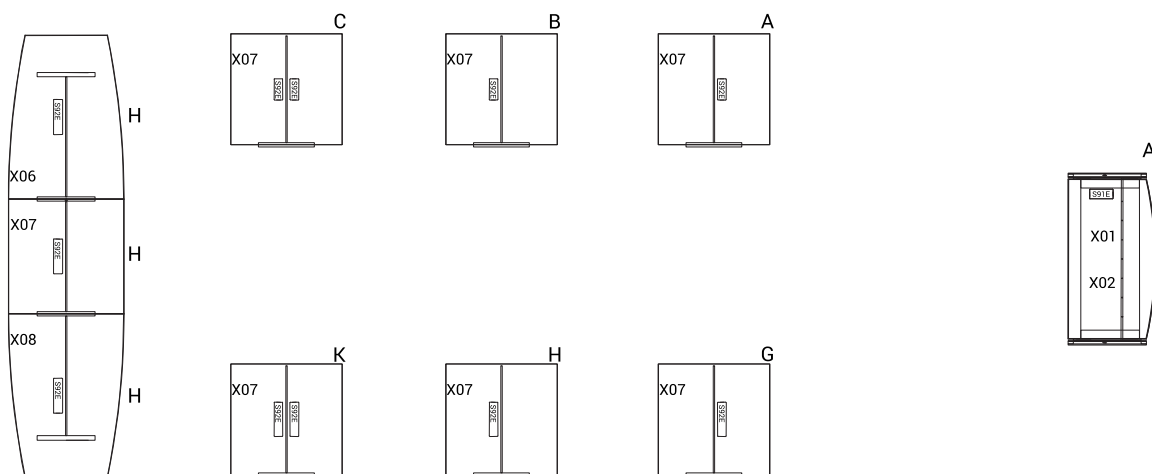
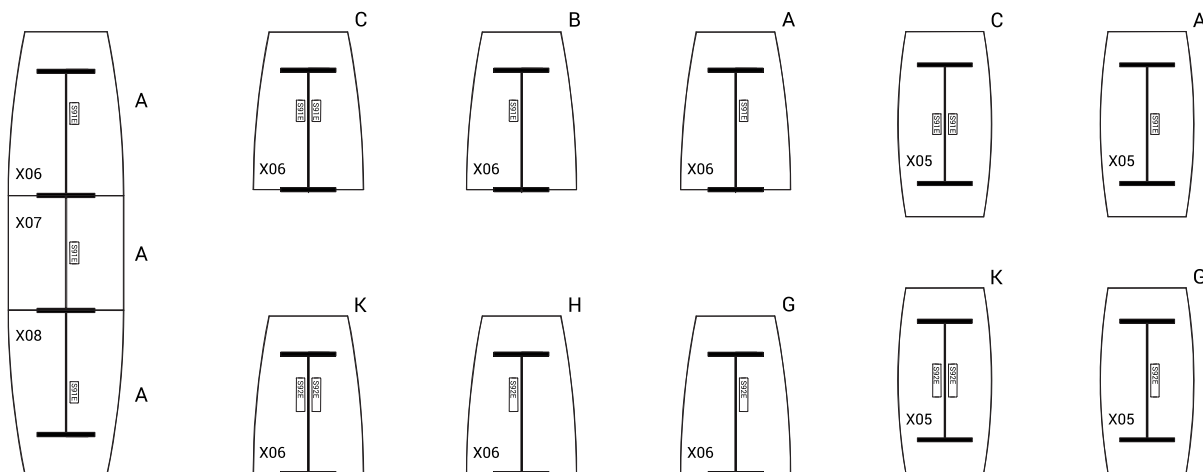

Aby zamówić produkt z mediaboxem, na końcu symbolu należy dodać literkę (A, B...); odpowiadającą wybranej konfiguracji (np. X01A);

Status	Data sporządzenia 21.08.2019	Dane zawarte w niniejszym dokumencie ważne są w dniu przygotowania. Zmiana produktu, jeśli nie wpływa na podstawowe cechy, nie wymaga systematycznej aktualizacji dokumentu.	strona 6/11
			opis techniczny

## Biurka

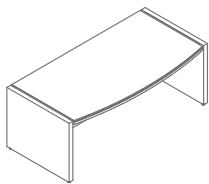

**X01**  
2000 / 900-1000 / 760  
86 kg

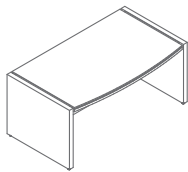

**X02**  
1700 / 900-970 / 760  
78.4 kg

## Przystawki do biurk

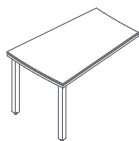

**X14**  
600-800 / 1200 / 760  
34.3 kg

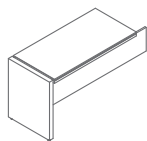

**X15**  
600 / 1270 / 760  
36.9 kg

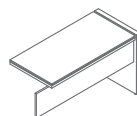

**X16**  
600 / 1270 / 760  
37.1 kg

## Kontenery

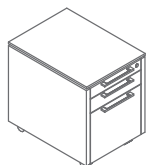

**XKD12**  
452 / 606 / 598  
35.4 kg

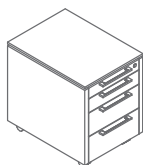

**XKD13**  
452 / 606 / 598  
55 kg

## Stoły i stoliki



**X19**  
800 / 800 / 550  
36.7 kg

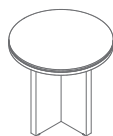

**X22**  
800 / 800 / 760  
46 kg



**X120**  
1200 / 1200 / 756  
60 kg

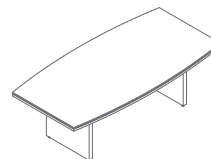

**X05**  
2400 / 1000-1200 / 760  
116 kg

**Stoły i stoliki**

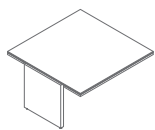

**X07**  
1400 / 1400 / 760  
89.6 kg

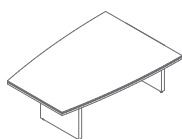

**X06**  
2000 / 1000-1400 / 760  
113.7 kg

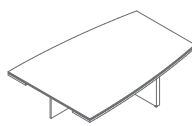

**X08**  
2000 / 1000-1400 / 760  
100.1 kg

**Szafy**



**X26**  
544 / 421 / 820  
44.2 kg



**X27**  
544 / 421 / 820  
44.2 kg



**X36**  
544 / 421 / 1167  
60.2 kg



**X37**  
544 / 421 / 1167  
60.2 kg



**X56**  
544 / 421 / 1871  
89.8 kg



**X57**  
544 / 421 / 1871  
89.8 kg



**X21**  
1032 / 421 / 820  
68 kg



**X31**  
1032 / 421 / 1167  
92.7 kg

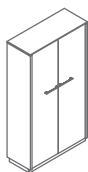

**X51**  
1032 / 421 / 1871  
138.2 kg

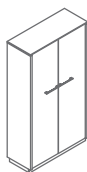

**X52**  
1032 / 421 / 1871  
127.9 kg

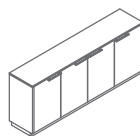

**X2167**  
2008 / 421 / 820  
127.9 kg

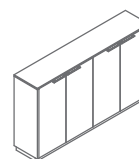

**X311**  
2008 / 421 / 1167  
166.5 kg



Szafy



**X35**  
1032 / 421 / 1167  
95.7 kg

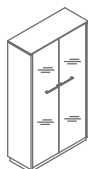

**X55**  
1032 / 421 / 1871  
189.8 kg

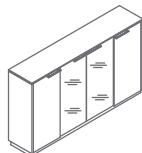

**X3567**  
2008 / 421 / 1167  
175.4 kg

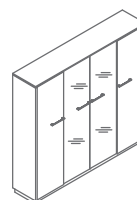

**X5567**  
2008 / 421 / 1871  
307.3 kg

Regały



**X39**  
544 / 421 / 1167  
53.9 kg

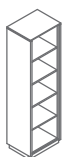

**X59**  
544 / 421 / 1871  
79.3 kg

Półregały

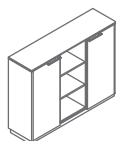

**X3679**  
1520 / 421 / 1167  
132.7 kg

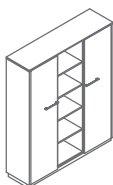

**X5679**  
1520 / 421 / 1871  
195.9 kg

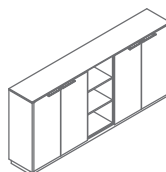

**X3119**  
2496 / 421 / 1167  
199.6 kg

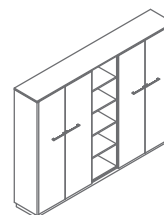

**X5119**  
2496 / 421 / 1871  
294.6 kg

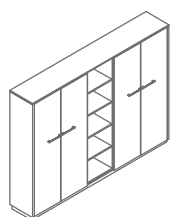

**X5129**  
2496 / 421 / 1871  
284.3 kg

Aksesoria

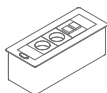

**S91E**  
267 / 110 / 93  
1 kg

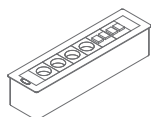

**S92E**  
426 / 110 / 93  
1 kg

<b>Status</b>	Data sporządzenia 21.08.2019	Dane zawarte w niniejszym dokumencie ważne są w dniu przygotowania. Zmiana produktu, jeśli nie wpływa na podstawowe cechy, nie wymaga systematycznej aktualizacji dokumentu.	strona 10/11
			<b>produkty</b>

## Elementy płytowe



31 Dąb



34 Kasztan



106 Orzech  
nizinny

## Pogrubiacz



154 Antracyt

## Stoły z podstawą talerzową - kolumna



M009 Aluminium  
półmat RAL9006



M015 Biały  
półmat RAL9010



M115 Czarny  
półmat RAL9005